

## Doppeltwirkender Hydraulikzylinder Standard

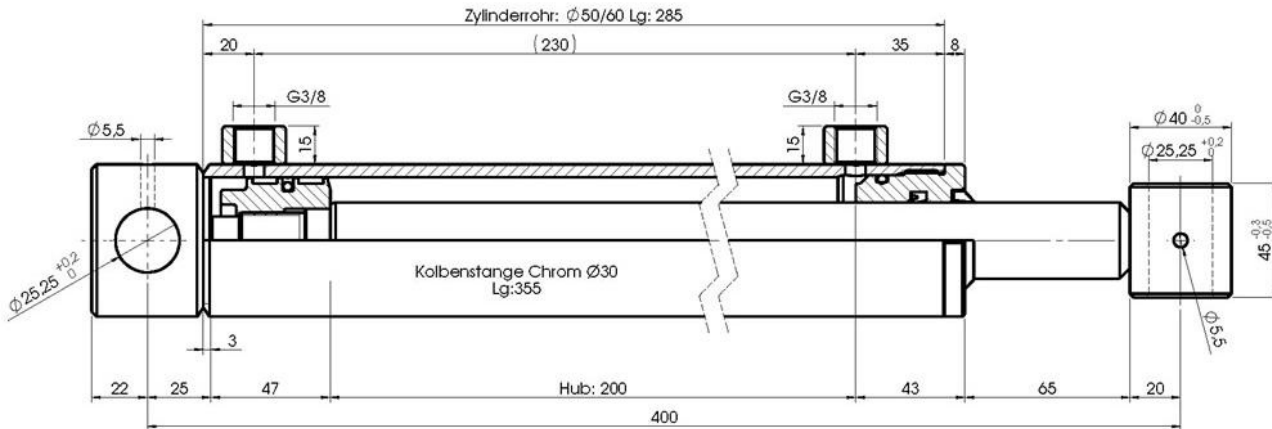

### Eigenschaften:

Hub:	200 mm
Kolben-Durchm.:	50 mm
Stangen-Durchm.:	30 mm
Druckkraft:	39,3 kN (etwa 1,6 Tonnen) bei 200bar
Zugkraft:	25,1 kN (etwa 0,9 Tonnen) bei 200bar
Max. Hubgeschw.:	0,5m/s
Max. Betriebsdr.:	200 bar
Prüfdruck:	300 bar
Temperaturbereich:	-30°C bis +90°C

Bestellnummer: CH-702/2

### Werkstoffe:

Stange:	CK45 verchromt f7 Ra<0,2, Chromschicht min. 20 $\mu$ m Korrosionsbeständigkeit: 209 Stunden NSS ISO 9227 Klasse 9 (ISO 4540) Vickershärte 900 HV
Rohr:	ST 52.3 BK DIN 2393/C Toleranz H9 Ra<0,8 $\mu$ m
Führung:	Stahl 38 MF5 mit Salzbadnitrierung
Kolben:	Stahl C35R
Dichtungen Stange:	Kompaktlippendichtung + Abstreifer: Polyurethan
Dichtungen Boden:	Kompaktlippendichtung + Nitril-Dichtring (400 bar): Polyurethan

Ersatzteile: Dichtungssatz Bestellnummer CH-DI-J72

**Konservierung:**

schwarze Grundierfarbe, RAL 9005

**Empfehlungen:**

- Schutz des Hydraulikkreislaufs durch Druckbegrenzungsventil und Filter
- Sauberkeit des Mediums (Fremdkörper) kontrollieren
- Nicht vergessen, Zylinder und Hydraulikkreislauf zu entlüften

Der Zylinder darf auf keinen Fall als mechanischer Anschlag dienen!

Beim Einsatz doppeltwirkender Zylinder, die einfachwirkend arbeiten, unbedingt die unbenutzte Ölkammer zum Tank hin verbinden!

**Lagerung:**

- Zylinder mit ausgezogener Stange unbedingt einfetten.
- Beim Reinigen mit Hochdruckreiniger die Stange schützen.

**Schweißarbeiten:**

- Keine Schweißarbeiten am Rohr vornehmen.
- Zylinder demontieren, um Schweißarbeiten an der Kolbenstange oder am Boden vorzunehmen.

Demontage:

Wir verwenden Schraubenkleber und einen speziellen Kunststoffring zur Sicherung des Kolbens auf der Kolbenstange. Verwenden Sie zur erneuten Montage wieder Schraubenkleber und einen neuen Sicherungsring.